



**CARDIN ELETRONICA spa**  
Via Raffaello, 36  
31020 San Vendemiano (TV) Italy  
Tel: +39/0438.404011-401818  
Fax: +39/0438.401831  
email (Italian): Sales.office.it@cardin.it  
email (Europe): Sales.office@cardin.it  
Http: www.cardin.it

Series	Instruction manual	Series	Model	Date
<b>GL</b>	<b>ZVL323.05</b>	<b>GL</b>	<b>112409</b>	<b>25-02-2004</b>
<p>Questo prodotto è stato testato e collaudato nei laboratori della casa costruttrice, la quale ne ha verificato la perfetta corrispondenza delle caratteristiche con quelle richieste dalla normativa vigente. This product has been tried and tested in the manufacturer's laboratory who have verified that the product conforms in every aspect to the safety standards in force. Ce produit a été testé et essayé dans les laboratoires du fabricant. Pour l'installer suivre attentivement les instructions fournies. Dieses Produkt wurde in den Werkstätten der Herstellerfirma auf die perfekte Übereinstimmung ihrer Eigenschaften mit den von den geltenden Normen vorgeschriebenen getestet und geprüft. Este producto ha sido probado y ensayado en los laboratorios del fabricante, que ha comprobado la perfecta correspondencia de sus características con las contempladas por la normativa vigente.</p>				

**AUTOMAZIONE A TRAINO PER PORTE SEZIONALI E BASCULANTI**  
**CHAIN GUIDED AUTOMATION FOR FOLD UP AND OVERHEAD GARAGE DOORS**  
**AUTOMATISME PAR ENTRAÎNEMENT POUR PORTES SECTIONNALES ET BASCULANTES**  
**AUTOMATISIERUNG PER ZUG FÜR SEKTIONALTÖRE UND KIPPTÖRE**  
**AUTOMATIZACION DE ARRASTRE PARA PUERTAS PLEGABLES Y BASCULANTES**



**24Vdc Motors GL112409**



**FRANÇAIS**

**ATTENTION!** Avant de commencer la pose, lire attentivement les instructions!

Exemple d'installation	Pag.	2
Conseils importants	Pag.	17
Préparation avant le montage	Pag.	18
Installation	Pag.	18
Déverrouillage	Pag.	18
Programmeur électronique	Pag.	19
Indications de l'afficheur	Pag.	20
Modes de fonctionnement	Pag.	20
Procédé de programmation	Pag.	21-22
Commande par radio	Pag.	23
Schéma électrique de l'exemple d'installation	Pag.	42
Normes et certificats	Pag.	43
Caractéristiques techniques	Pag.	44

**DEUTSCH**

**ACHTUNG!** Bevor mit der Installation begonnen wird, sollte die Anleitung aufmerksam gelesen werden.

Anlagenart	Seite	2
Wichtige Hinweise	Seite	24
Vorbereitende Montagearbeiten	Seite	25
Installation	Seite	25
Kordelzugentriegelung	Seite	25
Elektronischer Programmierer	Seite	26
Anzeigen Display	Seite	27
Betriebsarten	Seite	27
Programmierung	Seite	28-29
Funksteuerung	Seite	30
Elektrischer Schaltplan Anlagenart	Seite	42
Bestimmungen und Zertifikate	Seite	43
Technische Daten	Seite	44

**ESPAÑOL**

**¡ATENCIÓN!** Antes de iniciar la instalación del sistema, leer atentamente las instrucciones.

Instalación estándar	Pág.	2
Advertencias importantes	Pág.	31
Operaciones previas al montaje	Pág.	32
Instalación	Pág.	32
Dispositivo de desbloqueo	Pág.	32
Programador electrónico	Pág.	33
Indicaciones en el display	Pág.	34
Modalidad de funcionamiento	Pág.	34
Procedimiento para la programación	Pág.	35-36
Mando vía radio	Pág.	37
Esquema eléctrico estándar	Pág.	42
Normas y certificación	Pág.	43
Datos técnicos	Pág.	44

**ITALIANO**

**ATTENZIONE!** Prima di iniziare l'installazione leggere le istruzioni attentamente!

Impianto tipo	Pag.	2
Avvertenze importanti	Pag.	3
Operazioni preliminari di montaggio	Pag.	4
Installazione	Pag.	4
Sblocco	Pag.	4
Programmatore elettronico	Pag.	5
Indicazioni del display	Pag.	6
Modalità di funzionamento	Pag.	6
Procedura di programmazione	Pag.	7-8
Comando via radio	Pag.	9
Schema elettrico impianto tipo	Pag.	42
Norme e certificazione	Pag.	43
Caratteristiche tecniche	Pag.	44

**ENGLISH**

**ATTENTION!** Before installing this device read the following instructions carefully!

Installation example	Pag.	2
Important remarks	Pag.	10
Preliminary assembly operations	Pag.	11
Installation	Pag.	11
Manual release mechanism	Pag.	11
Electronic programmer	Pag.	12
Indications on the display	Pag.	13
Function modes	Pag.	13
Programming procedure	Pag.	14-15
Remote control	Pag.	16
Standard wiring diagram	Pag.	42
Standards and approvals certification	Pag.	43
Technical specifications	Pag.	44

# IMPIANTO TIPO - INSTALLATION EXAMPLE - EXEMPLE D'INSTALLATION - ANLAGENART - INSTALACION ESTANDAR

## LEGENDA

- 1 Motoriduttore
- 2 Fotocellula interna
- 3 Scatola di derivazione
- 4 Selettore a chiave
- 5 Lampeggiatore esterno
- 6 Interruttore onnipolare con con apertura contatti min. 3mm
- 7 Costa sensibile
- 8 Braccio adattatore per basculanti a contrappesi
- 9 Sblocco a cordino
- 10 Antenna esterna (Cavo coassiale **RG58** Impedenza 50Ω)

## LEGEND

- 1 Geared motor
- 2 Internal photoelectric cells
- 3 Shunt box
- 4 Mechanical selector switch
- 5 Flashing warning lights
- 6 All pole circuit breaker with a minimum gap of 3mm between the contacts
- 7 Contact safety buffer
- 8 Adapter arm for counterbalanced doors
- 9 Manual release cord
- 10 External antenna (**RG58** coaxial cable with an impedance of 50Ω)

## NOMENCLATURE

- 1 Motoréducteur
- 2 Cellule photoélectrique interne
- 3 Boîte de dérivation
- 4 Sélecteur à clé
- 5 Clignoteur externe
- 6 Interrupteur omnipolaire avec ouverture des contacts d'au moins 3mm.
- 7 Bord de sécurité
- 8 Bras adaptateur pour portes basculantes à contrepoids
- 9 Câble de déverrouillage
- 10 Antenne externe (Câble coaxial **RG58** - Impédance 50Ω)

## ZEICHENERKLÄRUNG

- 1 Getriebemotor
- 2 Interne Lichtschranke
- 3 Verteilerdose
- 4 Schlüsseltaster
- 5 Externes Blinklicht
- 6 Allpoliger Schalter mit Kontaktenabstand von mindestens 3mm
- 7 Kontaktleiste
- 8 Adapterarm für Kipptoren mit Gegengewichten
- 9 Seilzugentriegelung
- 10 Externe Antenne (Koaxialkabel **RG58** Impedanz 50Ω)

## LEYENDA

- 1 Motorreductor
- 2 Fotocélula interior
- 3 Caja de derivación
- 4 Sele
- 5 Luz intermitente exterior
- 6 Interruptor omnipolar con apertura entre los contactos de 3mm. como mínimo.
- 7 Borde sensible
- 8 Brazo adaptador para puertas basculantes por contrapesos
- 9 Cordón de desbloqueo
- 10 Antena exterior (Cable coaxial **RG58** Impedancia 50Ω)

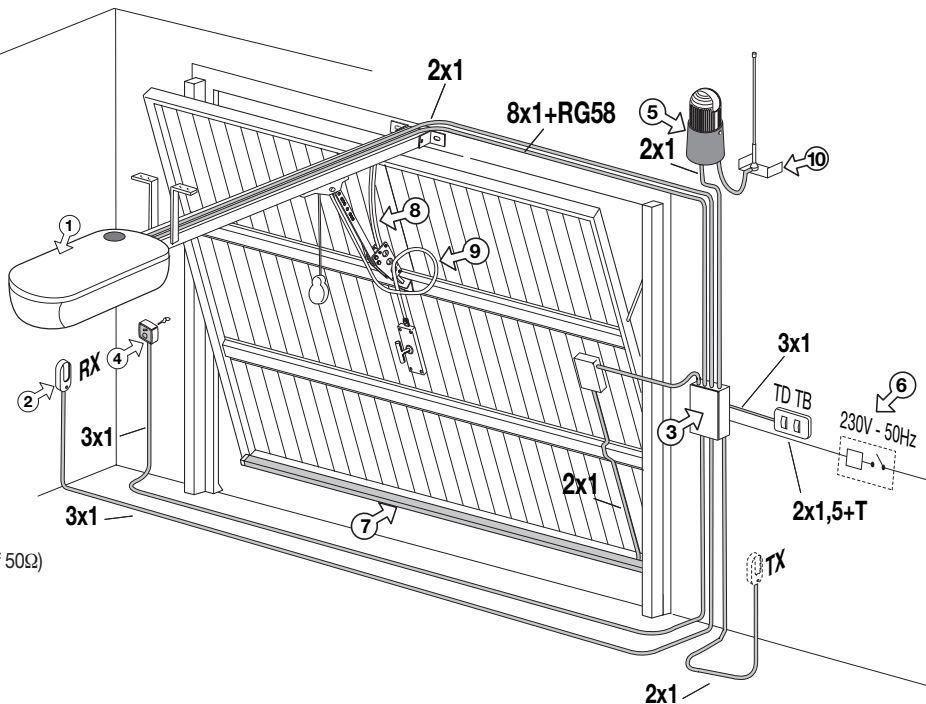

## PORTA A CONTRAPPESI - COUNTERBALANCED DOORS - PORTE À CONTREPOIDS - KIPPTOREN MIT GEGENGEWICHTEN - PUERTA BASCULANTE POR CONTRAPESOS

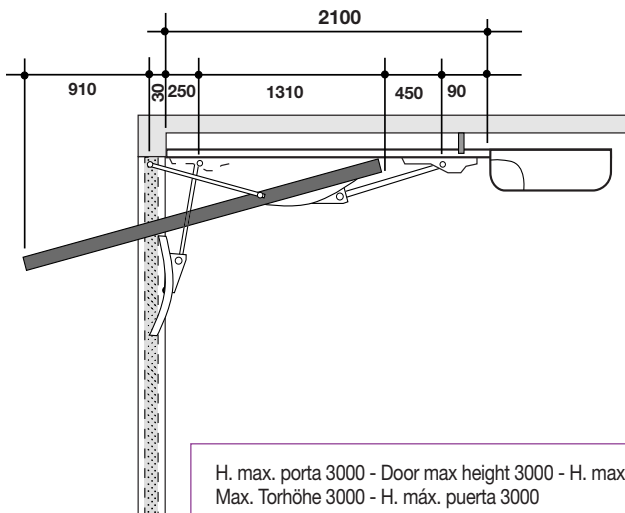

H. max. porta 3000 - Door max height 3000 - H. maxi. porte 3000 -  
Max. Torhöhe 3000 - H. máx. puerta 3000

## PORTONE SEZIONALE - FOLD UP DOORS - PORTE SECTIONNALE - SEKTIONALTOREN - PUERTA PLEGABLE

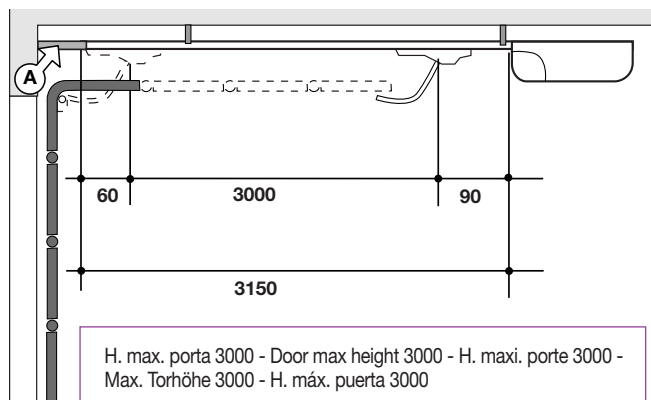

H. max. porta 3000 - Door max height 3000 - H. maxi. porte 3000 -  
Max. Torhöhe 3000 - H. máx. puerta 3000

## BASCULANTE A MOLLE - SPRING LOADED DOORS - PORTE BASCULANTE À RESSORTS - KIPPTOREN MIT FEDERZUG - PUERTA BASCULANTE DE RESORTES

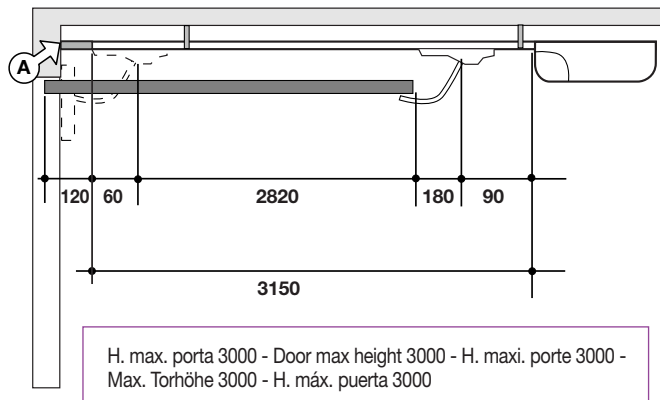

H. max. porta 3000 - Door max height 3000 - H. maxi. porte 3000 -  
Max. Torhöhe 3000 - H. máx. puerta 3000

**A:** Distanziale fissaggio anteriore guida in caso di utilizzo della massima corsa - **A:** Front guide bracket spacer for maximum travel distance - **A:** Entretoise fixation antérieure du guide pour course maximum. - **A:** Abstandhalter der vorderen Führungsbefestigung für Maximalhub - **A:** Distanciador para la fijación anterior de la guía en caso de que se utilice la carrera máxima.



**POUR RÉDUIRE LES RISQUES DE BLESSURES GRAVES OU DE MORT, LIRE ATTENTIVEMENT LES CONSIGNES SUIVANTES AVANT DE PROCÉDER À LA POSE. PRÊTER GRANDE ATTENTION À TOUTES LES SIGNALISATIONS ⚠ QUI SE TROUVENT DANS LE TEXTE. LE NON RESPECT DE CES CONSIGNES POURRAIT COMPROMETTRE LE BON FONCTIONNEMENT DU SYSTÈME.**



- Ce livret est destiné à des personnes titulaires d'un certificat d'aptitude professionnelle pour l'installation des "APPAREILS ÉLECTRIQUES" et requiert une bonne connaissance de la technique appliquée professionnellement. Les matériels utilisés doivent être certifiés et être adaptés aux conditions atmosphériques du lieu d'implantation.
- Les travaux de maintenance ne doivent être effectués que par un personnel qualifié. Avant une quelconque opération de nettoyage ou de maintenance, mettre l'appareil hors tension.
- Les appareils décrits dans ce livret ne doivent être destinés qu'à l'utilisation pour laquelle ils ont été expressément conçus à savoir: "**La motorisation de portes basculantes à contrepoids**". Une diverse utilisation des produits ou leur destination à un usage différent de celui prévu et/ou conseillé n'a pas été expérimentée par le Fabricant. Par conséquent, les travaux effectués sont exclusivement sous la responsabilité de l'installateur.  
Le Constructeur décline toute responsabilité en cas d'installation électrique non conforme aux normes en vigueur, notamment en cas de circuit de protection (mise à terre) inefficace.

- Le programmeur est doté d'un dispositif de contrôle du courant absorbé par le moteur; tel dispositif a pour but de bloquer la manœuvre en cas de condition d'urgence. Ce contrôle ne s'effectue toutefois pas:

- pendant les **5** premières secondes de la phase d'ouverture d'un portail complètement fermé;
- pendant les **2,5** premières secondes de tout autre mouvement.

**Par conséquent, éviter de soumettre la porte à des contraintes pendant telles phases, sans quoi le fusible "F3" du circuit moteur pourrait intervenir.**

- Après avoir installé le dispositif (**et avant la mise sous tension de la centrale**), procéder de la façon suivante: contrôler que le mouvement du vantail, effectué manuellement, n'oppose pas une résistance particulièrement prononcée. Accrocher ensuite le chariot au patin d'entraînement et contrôler que le fin de course en ouverture soit activé par le chariot.
- Procéder à la mise sous tension de la centrale; si le fin de course est effectivement actionné, un trait clignotant apparaît sur l'afficheur; ce qui indique que le système se trouve en phase d'arrêt avant la refermeture automatique. Actionner en mode manuel la fermeture du vantail en appuyant sur la touche "SEL". La manœuvre dure tant que la touche est appuyée et s'interrompt dès son relâchement.

**Nota:** le fait d'appuyer également sur la touche "PROG" pendant la fermeture en mode manuel déclenchera, après l'arrêt d'inversion, une manœuvre d'ouverture. Pour plus de détails, voir à page 20 "Mode manuel".

**⚠ Attention!** Les seules sécurités qui peuvent bloquer le mouvement en mode manuel sont la touche de blocage et les fins de course. Dès fermeture complète du vantail, relâcher la touche "SEL": ne pas forcer ultérieurement la fermeture.

**⚠ Attention!** vérifier toujours que la chaîne soit accrochée au chariot d'entraînement avant de procéder à la programmation et que le portail soit complètement fermé.

- À ce point, il est possible de procéder à la programmation du système. Pour ce faire, lire les instructions du paragraphe "Procédé de programmation" (page 21, 22).

**Nota:** Si un contrôle de l'état du fusible "F2" s'impose, mettre d'abord le programmeur hors tension; ne procéder à sa remise sous tension qu'après avoir inséré le fusible. Ne jamais invalider les fins de course (voir "Procédé de programmation" nota 2 à la page 21) et contrôler que le fin de course en ouverture soit toujours branché. Le ralentissement **doit être** invalidé pour les portes sectionnales! (voir "Procédé de programmation" nota 3 à la page 21).

**⚠ Attention!** La présence du capteur de courant ne dispense pas d'installer les cellules photoélectriques ou d'autres dispositifs de sécurité prévus par les normes en vigueur.

**Application possible**

Le groupe moteur **GL112409** est indiqué pour la motorisation de portes basculantes à ressorts, portes sectionnales, portes basculantes à contrepoids débordante ou non débordante pour tablier de porte H. maxi. **3m**, L. maxi. **3,5m** et d'un poids maxi. de **70kg**. En fonction du type de porte, choisir le kit à installer (voir accessoires).

**Description technique**

- Moteur alimenté à **24Vdc**.
- Caisson du réducteur en aluminium moulé sous pression. Dans ce caisson opère un système de réduction à vis sans fin et roue à dents hélicoïdales en matière thermoplastique, lubrification par graisse fluide.
- Contenant pour chaîne, constitué de deux coques en matière plastique en mesure de loger l'enroulement complet de la chaîne et de la garder séparée des parties électroniques.
- Programmeur électronique avec récepteur radio incorporé.
- Éclairage de zone (**E14 - 230Vac - 40W**).
- Couvercle en matière plastique antichoc et plafonnier en plastique opalin.

**Accessoires**

**320/GL1124B**

Kit système d'entraînement pour porte basculante à contrepoids avec guide chariot d'une longueur de **2100mm** et bras cintré adaptateur "9"-**11"** (fig.6).

**320/GL1124S**

Kit système d'entraînement pour porte basculante à ressorts/porte sectionnale avec guide chariot d'une longueur de **3150mm**, levier cintré "10" (fig.5) et deux étriers perforés "5" (fig.3).

**316/GL20SB**

Dispositif de déverrouillage à câble.

**Important!** Avant de réaliser l'installation, vérifier que les parties, aussi bien fixes que mobiles, de la structure à automatiser fonctionnent parfaitement et que celle-ci ait été construite conformément aux normes en vigueur. Dans cet objectif, contrôler la rigidité du tablier de la porte (si nécessaire, renforcer la structure) et le coulisement correct des guides (il est conseillé de lubrifier toutes les parties mobiles). Contrôler que la distance minimale entre le point plus haut de la trajectoire d'ouverture de la porte et la plafond ne soit pas inférieure à **60mm** (fig.1).

**⚠ Attention!** Le rail doit être monté de **10 à 20mm** au-dessus du bord supérieur de la porte. Cette position garantit un fonctionnement optimal et est indispensable pour que la porte n'aille jamais heurter contre le rail durant le fonctionnement (**fig.1 dét.A**).

**DISTANCE MINIMALE ENTRE LE PLAFOND ET LE POINT PLUS HAUT DE LA TRAJECTOIRE**

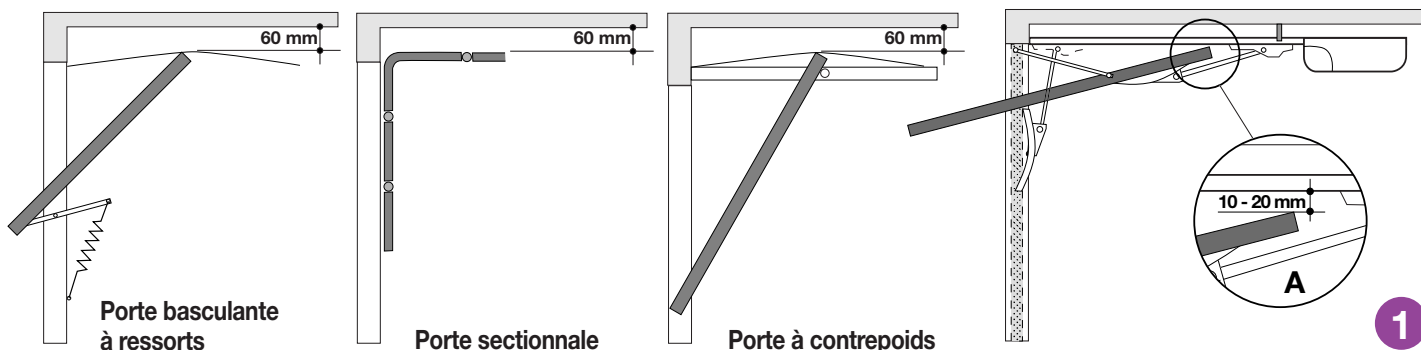

## PRÉPARATION AVANT LE MONTAGE

**Important!** Le guide en aluminium est fourni en dimensions standard (voir accessoires). Dans l'hypothèse où une dimension inférieure s'imposerait comportant donc la coupe du guide, il est interdit de d'accoupler le côté coupé avec l'opérateur.

- Engager le curseur "A", la chaîne et les méplats de support "C" dans le logement relatif "\*" du guide "B".
- Placer le guide "B" en contact avec la tête de l'opérateur "D" en utilisant un maillet "E". Éliminer les rognures (entre tête du rail et base en plastique) qui s'accroissent pendant l'insertion du rail.

**Attention!** Il ne doit pas y avoir de discontinuités sur le parcours de la chaîne entre l'opérateur et le guide en aluminium

3. Monter les quatre vis et rondelles "L" et les serrer à fond.
4. Insérer le chariot d'entraînement "F" dans le guide "B" de façon à l'accrocher au curseur "A", avec méplat perforé dirigé vers le côté opposé à l'opérateur "D".
5. Fixer le support du micro-interrupteur de fin de course "G" au guide "B" (voir le détail de l'accrochage). Il sera possible ensuite de le faire coulisser jusqu'au point souhaité.

2

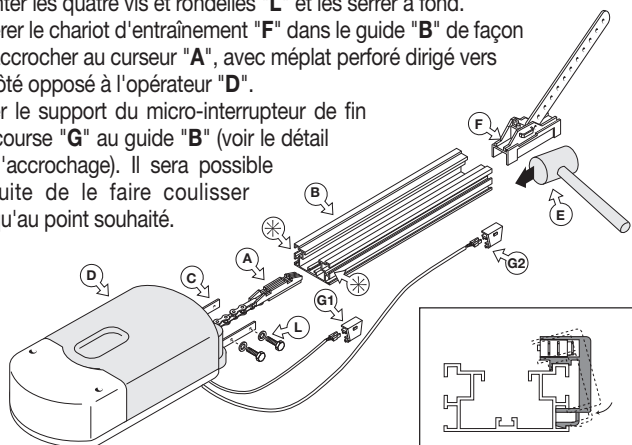

Détail d'accrochage du support fin de course

### Montage du guide (fig.3)

- Positionner les équerres antérieures de fixation guide "4" et les fixer aux plaquettes relatives (introduites dans les rainures prévues sur le guide) au moyen des vis fournies en dotation.
- Monter les étriers perforés du support de guide "5" en les positionnant sur les vis qui fixent l'actionneur "1" (fig.2) au guide et en utilisant les plaquettes "L" prévues à cet effet et placées en position intermédiaire (environ 1/3 vers l'avant).
- Fixer le câble avec relatif pommeau de déverrouillage "E" à l'élément d'accrochage/décrochage du chariot (fig.7).
- Éliminer le système de fermeture de la porte et le remplacer par le dispositif de déverrouillage à câble (voir fig.7).

3

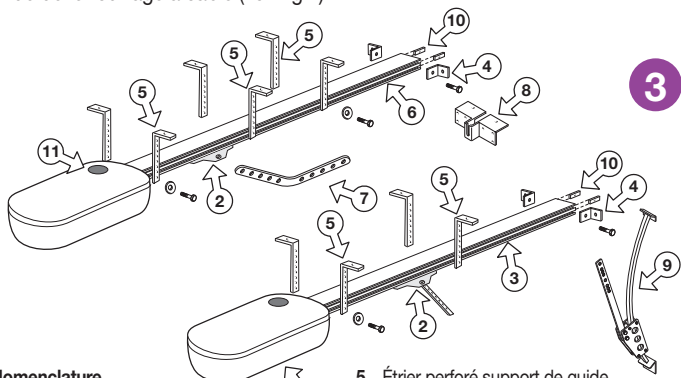

#### Nomenclature

- |  |  |
|--|--|
| 1 Actionneur électromécanique 24V avec programmeur         | 5 Étrier perforé support de guide          |
| 2 Chariot d'entraînement                                   | 6 Guide pour porte sectionnelle, l. 3150mm |
| 3 Guide pour porte basculante à contre-poids, long. 2100mm | 7 Levier cintré                            |
| 4 Équerres antérieures de fixation guide                   | 8 Équerre d'entraînement                   |
|  | 9 Bras cintré adaptateur                   |
|  | 10 Plaquette de fixation                   |
|  | 11 Trou d'introduction des câbles          |

## INSTALLATION

- Le guide doit être monté perpendiculairement à la porte et parallèlement au plafond.
- Marquer exactement le centre de la porte et tracer, perpendiculairement à la porte, une marque sur le plafond pour faciliter le positionnement du guide.
- Fixer les équerres antérieures du guide à la traverse fixe en partie haute de la porte en utilisant des vis M6 ou des vis-tarauds 6,3x19 (fig.4).

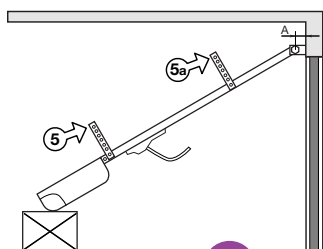

4

- Marquer au plafond la position des points de fixation des étriers perforés de support guide postérieurs "5" (fig.4) et éventuellement des étriers centraux "5a" (fig.4) en se référant à la marque tracée précédemment au plafond. Pour le perçage se servir d'un foret de 10 pour chevilles.
- Fixer les étriers perforés de support guide au plafond, perpendiculairement à celui-ci, à l'aide de vis M6.
- Serrer les vis de fixation guide antérieures.
- Débloquer le chariot d'entraînement en le tirant légèrement et le faire coulisser sur le guide de façon à le placer en avant, à proximité de la porte.

Après quoi, selon les cas:

### A) Porte sectionnelle, porte basculante à ressorts (fig.5)

- Fixer au moyen de 6 vis-tarauds 4,9x19 ou de rivets l'équerre d'entraînement "8" sur la partie haute de la porte, au centre déterminé précédemment;
- Raccorder le levier cintré "10" à l'équerre d'entraînement et au chariot d'entraînement "8" au moyen du pivot et des bagues d'arrêt fournis en dotation. Selon les cas, pour pouvoir utiliser au maximum la course du chariot, il faudra peut-être raccourcir ce levier (cette opération est facilitée par les trous déjà percés) et déplacer la partie initiale du guide (augmenter la cote "A" fig.4 au moyen d'entretoise).

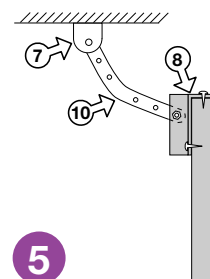

5

### B) Porte basculante à contreponds (fig.6)

- Fixer au moyen de 4+4 vis-tarauds 4,9x19 le bras cintré adaptateur "9" au centre et **absolument** à fil de la partie haute de la porte "12". Si le point inférieur de fixation ne coïncide pas avec une traverse "13" de la structure de la porte, ajouter un renfort "14".
- Raccorder le méplat perforé "11" au chariot d'entraînement à l'aide du pivot et des bagues d'arrêt fournis en dotation et au bras cintré adaptateur "9" au moyen de 2 vis M8x20 et écrous;
- S'assurer du fonctionnement correct, c'est-à-dire qu'à la course maximum du chariot doit correspondre une ouverture complète de la porte;
- Vérifier l'équilibrage de la porte (avec moteur débloqué, la porte doit rester immobile, parfaitement en équilibre à n'importe quel point d'ouverture).

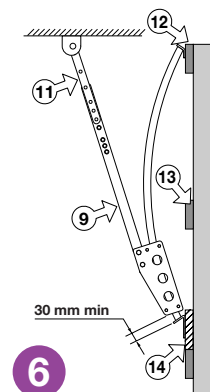

6

### Maintenance

Contrôler régulièrement les parties mobiles (pivots, câbles) et procéder éventuellement à leur lubrification.

## DÉVERROUILLAGE

Le motoréducteur type irréversible garantit le verrouillage de la porte. Pour le déverrouillage en cas d'une coupure de courant, procéder de la façon suivante: avec système de déverrouillage relié à la poignée (voir accessoires 316/GL20SB), il suffit de tourner la poignée de la porte basculante de l'extérieur ou, de l'intérieur, de tirer verticalement sur le pommeau "E" du câble de déverrouillage (fig.7).

**Nota: ne pas utiliser ce câble pour ouvrir la porte.**

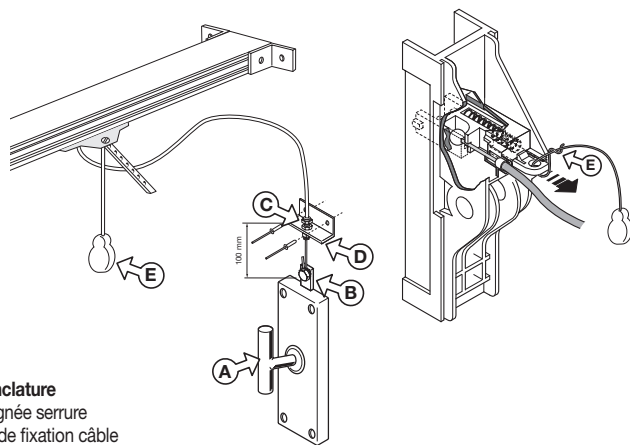

#### Nomenclature

- |                             |
|-----------------------------|
| A Poignée serrure           |
| B Vis de fixation câble     |
| C Vis de réglage            |
| D Équerre de support        |
| E Pommeau de déverrouillage |

7

## PROGRAMMATEUR ELECTRONIQUE

Programmeur pour moteur à courant continu avec récepteur intégré permettant la mémorisation de **300 codes usager** (voir "Commande par radio" à la page 23). Le décodage est de type "rolling code" et la fréquence de fonctionnement est de **433,92 MHz**. Contrôlée électroniquement, la vitesse d'entraînement est lente au départ pour augmenter successivement; elle est réduite avant l'arrivée au fin de course de façon à obtenir un arrêt contrôlé (si le ralentissement n'a pas été invalidé lors de la programmation).

La programmation, réalisable par deux seuls boutons, permet la configuration du système, de la durée de la phase de ralentissement, du capteur d'effort et des temps de travail-arrêt.

L'intervention du capteur anti-coincement en phase de fermeture provoque l'inversion du mouvement; ceci se produit également en phase d'ouverture si la refermeture automatique a été validée. Par contre, en phase terminale de la manœuvre, le capteur remplit la fonction de fin de course.

### BRANCHEMENT ÉLECTRIQUE

- Procéder à la programmation en consultant le "**Schéma électrique de l'exemple d'installation**" plié à la dernière page du présent livret d'instructions.

### DESCRIPTIF DE LA CARTE ÉLECTRONIQUE (fig. 8)

<b>B1</b>	Avertisseur sonore mode "par radio"
<b>CN1</b>	Connexion Faston secondaire <b>24Vac</b> alimentation du circuit logique
<b>CN2</b>	Connexion Faston secondaire alimentation du circuit moteur <b>V0:0Vac, V1:22Vac, V2:30Vac</b>
<b>CN3</b>	Connexion Faston moteur
<b>D1</b>	Afficheur à 7 segments
<b>F1</b>	Fusible <b>1.6A</b> retardé (protection <b>230Vac</b> )
<b>F2</b>	Fusible <b>1A</b> rapide (protection circuit <b>24V</b> )
<b>F3</b>	Fusible <b>10A</b> (rapide protection alimentation du moteur)
<b>J1</b>	Cavalier de validation pour la mémorisation codes Tx par radio
<b>L1</b>	LED de mise sous tension de la carte
<b>L2</b>	LED de gestion codes Tx
<b>L3</b>	LED de signalisation mode de fonctionnement manuel
<b>L4</b>	LED de signalisation cellules photoélectriques d'inversion
<b>L5</b>	LED de fin de course en ouverture
<b>L6</b>	LED de fin de course en fermeture
<b>L7</b>	LED de signalisation touche de blocage
<b>L8</b>	LED de signalisation cellules photoélectriques de blocage
<b>M1</b>	Module de mémoire
<b>P1</b>	Touche de programmation (PROG)
<b>P2</b>	Touche de sélection (SEL)
<b>P3</b>	Touche de mémorisation code Tx (MEMO)
<b>P4</b>	Touche d'effacement code Tx (DEL)
<b>R1</b>	Module RF, <b>433,92 MHz</b> pour émetteur <b>S449</b>

<b>LP</b>	Clignoteur
<b>LS</b>	Lampe témoin
<b>FCA</b>	Fin de course en ouverture
<b>FCC</b>	Fin de course en fermeture
<b>FTC-RX</b>	Cellule photoélectrique récepteur
<b>FTC-TX</b>	Cellule photoélectrique émetteur
<b>PS</b>	Pressostat pour bord de sécurité
<b>SEL</b>	Sélecteur à clé
<b>TB</b>	Touche de blocage
<b>ANS400</b>	Antenne externe



Avant d'effectuer le branchement électrique, contrôler que la tension et la fréquence indiquées sur la plaquette signalétique correspondent aux données du réseau d'alimentation électrique.

Entre la centrale de commande et le réseau doit être interposé un interrupteur omnipolaire avec ouverture des contacts d'au moins **3mm**.

- Brancher les fils des commandes et ceux qui proviennent des dispositifs de sécurité.
- Brancher le câble d'alimentation au dispositif.
- Ne pas utiliser de câble avec des conducteurs en aluminium; ne pas étamer l'extrémité des câbles à insérer dans le bornier; utiliser un câble marqué "**T** min. **85°C**" résistant à l'action des agents atmosphériques.
- Les conducteurs devront être bien fixés à proximité des borniers au moyen de colliers appropriés. Quand c'est possible, utiliser le presse-étoupe fourni en dotation. Le trou "**11**" (fig.3, pag.18) prévu pour l'introduction des câbles doit être scellé en utilisant un passe-câble ou autre élément similaire.

### Branchements du bornier

1-2	Communs pour toutes les entrées et les sorties
3	Sortie <b>24Vac 7W</b> alimentation dispositifs externes
4-5	Communs pour toutes les entrées et les sorties
6	Sortie <b>24Vac 10W</b> clignoteur (activation continue ou intermittente)
7	<b>TD</b> (contact N.O.) entrée bouton dynamique Ouvre-Ferme
8	<b>TB</b> (contact N.F.) entrée bouton de blocage (l'ouverture du contact interrompt le cycle de travail jusqu'à une nouvelle commande de manœuvre)
9-17	Communs pour toutes les entrées et sorties
10	<b>FCC</b> (contact N.F.) entrée fin de course en fermeture
11	<b>FCA</b> (contact N.F.) entrée fin de course en ouverture
12	<b>FTC_I</b> (contact N.F.) entrée pour dispositifs de sécurité (cellule photoélectrique d'inversion en fermeture). L'ouverture du contact durant la phase de fermeture, suite à une intervention des dispositifs de sécurité, provoquera l'inversion du mouvement.
13	<b>FTC_S</b> (contact N.F.) entrée pour dispositifs de sécurité (cellule photoélectrique d'arrêt). Après le temps d'arrêt, une manœuvre de fermeture se déclenchera pour revenir à l'état de veille (uniquement en mode automatique).
14	<b>TC</b> (contact N.O.) entrée bouton de fermeture
15	<b>TA</b> (contact N.O.) entrée bouton d'ouverture
16	<b>TAL</b> (contact N.O.) entrée bouton ouverture partielle
18	Lampe témoin <b>24Vac 3W</b>
19-20	Sortie <b>230Vac</b> pour transformateur torique
21-22	Alimentation programmeur <b>230Vac 60Hz</b>
23-24	Sortie <b>230Vac 40W</b> éclairage de zone
25	Terre pour alimentation programmeur
26	Sortie terre moteur
27	Masse antenne récepteur radio
28	Âme antenne récepteur radio (en cas d'utilisation d'une antenne externe, la brancher à l'aide d'un câble coaxial <b>RG58 imp. 50Ω</b> )

N.B.: FAIRE UN PONT SUR TOUS LES CONTACTS N.F. INUTILISÉS

Alimenter le circuit et contrôler que l'état des leds rouges de signalisation soit conforme aux indications ci-dessous:

- <b>L1</b> LED de mise sous tension du circuit	<b>allumé</b>
- <b>L2</b> LED de gestion codes Tx	<b>éteint</b>
- <b>L3</b> LED de signalisation mode de fonctionnement manuel	<b>éteint</b>
- <b>L4</b> LED de sécurité cellules photoél. d'inversion " <b>FTC_I</b> "	<b>allumé</b>
- <b>L5</b> LED de fin de course en ouverture " <b>FCA</b> "	<b>allumé*</b>
- <b>L6</b> LED de fin de course en fermeture " <b>FCC</b> "	<b>allumé*</b>
- <b>L7</b> LED de sécurité touche de blocage " <b>TB</b> "	<b>allumé</b>
- <b>L8</b> LED rouge de sécurité cellules photoél. d'arrêt " <b>FTC_S</b> "	<b>allumé</b>

\* Les LEDS sont allumés lorsque le dispositif de sécurité auquel ils sont affectés n'est pas activé (ce qui dépend de la position du vantail). Contrôler que l'activation des dispositifs de sécurité entraîne l'extinction du LED correspondant.

Dans l'hypothèse où le **LED rouge** de mise sous tension ne s'allumerait pas, contrôler l'état des fusibles "**F1**" - "**F2**" et le branchement du câble d'alimentation sur les bornes "**21**" - "**22**" (fig.8).

Dans l'hypothèse où un ou plusieurs **LEDS de sécurité ne s'allumeraient pas**, contrôler les contacts du relatif dispositif de sécurité branché ou contrôler que les contacts des dispositifs de sécurité inutilisés soient court-circuités sur le bornier.

## INDICATIONS DE L'AFFICHEUR (D1)

### SIGNALISATIONS D'ALARME



#### Fins de course ouverture/fermeture activés simultanément.

Sur l'afficheur apparaît la lettre **F**, le système s'est bloqué. Le clignoteur s'active pendant environ 3 secondes avec un intervalle de 6 secondes, et continue à clignoter. Mettre le système hors tension, vérifier l'état des fins de course et le remettre ensuite sous tension.

- Quand la condition d'alarme cesse, le programmeur effectue automatique un reset. Il considère alors le vantail comme étant "complètement fermé", et n'accepte de ce fait aucune commande de fermeture mais seulement d'ouverture.



#### Paramètres erronés mémorisés sur EEPROM

Sur l'afficheur clignote la lettre **E**, le système s'est bloqué. L'unique possibilité est celle d'accéder de nouveau au procédé de programmation pour reprogrammer le système. Si en répétant l'opération, cet inconvénient se manifeste encore, il y a un problème sur EEPROM (il n'est pas possible de mémoriser correctement). Mettre le système hors tension et essayer après quelques instants de le rallumer et de le reprogrammer.



#### Blocage en procédé de programmation des temps (à cause de: **TB**, **FTC\_I**, **FTC\_S**)

### SIGNALISATIONS DE FONCTIONNEMENT



définition de la configuration du système



phase d'attente avant l'accès à l'étape de programmation successive



temps de ralentissement (valeur 1)



niveau 1 pour le senseur de courant



programmation des temps de travail



phase d'ouverture



blocage



arrêt avant la refermeture automatique (uniquement si validé)



phase de fermeture



actualisation des valeurs du senseur de courant

## MODE MANUEL

Il trouve son utilité pour fermer ou ouvrir le vantail sous le contrôle direct de l'opérateur (dans ce mode de fonctionnement, ni les dispositifs de sécurité, ni le senseur de courant n'interviennent à l'exception de la touche de blocage "**TB**" et des fins de course **FCA/FCC**).

L'objectif est de faciliter l'installation et d'avoir le vantail complètement fermé avant de procéder à la programmation du système. Dans ce mode de fonctionnement, le led "**L3**" (marqué de "**UPL**") reste allumé.



**Attention:** éviter de garder le moteur sous tension lorsque le vantail se trouve en contact du fin de course parce que le fusible de protection du moteur risque d'intervenir. Le cas échéant, le remplacer par un autre de caractéristiques identiques.

### • Manœuvre de fermeture

Réalisable en gardant le bouton "**SEL**" enfoncé. La manœuvre de fermeture se bloque en raison de:

- relâchement du bouton "**SEL**" (on quitte le mode manuel);
- activation de la touche de blocage "**TB**"; pour relancer la manœuvre de fermeture, il est nécessaire de relâcher le bouton "**SEL**" et de le réappuyer;
- activation du fin de course en fermeture (si installé): une pression sur le bouton "**SEL**" n'entraîne pas la fermeture mais simplement l'allumage de l'éclairage de zone.

### • Manœuvre d'ouverture

Réalisable en gardant le bouton "**SEL**" enfoncé et en appuyant tout de suite après sur le bouton "**PROG**". La manœuvre d'ouverture se bloque en raison de:

- relâchement des deux boutons (on quitte le mode manuel);
- activation de la touche de blocage "**TB**"; pour relancer la manœuvre d'ouverture, il est nécessaire de relâcher les deux boutons et de les réappuyer;
- activation du fin de course en ouverture.

### • Inversion du mouvement

Durant la phase de fermeture: pour passer à la manœuvre d'ouverture;

- appuyer sur le bouton "**PROG**".

Durant la phase d'ouverture: pour passer à la manœuvre de fermeture;

- relâcher le bouton "**PROG**".

### • Éclairage de zone

L'éclairage de zone est allumé pendant que le "**mode manuel**" est activé. Il s'allume également pendant qu'on essaie de délivrer une commande mais le fin de course en empêche l'exécution.

## MODES DE FONCTIONNEMENT

### 1) Automatique

Sélectionnable en validant la refermeture automatique (étape 2 de la programmation, numéro éclairage fixe). En partant de la condition de portail complètement fermé, la commande d'ouverture déclenche un cycle de travail complet qui se terminera par la refermeture automatique et l'extinction temporisée de l'éclairage.

La refermeture automatique se déclenche avec un retard correspondant au temps d'arrêt programmé, à partir de la conclusion de la manœuvre d'ouverture ou du moment de la dernière intervention des cellules photoélectriques durant le temps d'arrêt (l'intervention des cellules photoélectriques provoque un "reset" du temps d'arrêt). Durant le temps d'arrêt, sur l'afficheur clignote le symbole . Une pression sur la touche de blocage durant le temps d'arrêt empêche la refermeture automatique et entraîne l'interruption du clignotement sur l'afficheur. L'intervention des fins de course mécaniques provoque le blocage du vantail. La lampe témoin reste allumée tant que le portail n'est pas complètement fermé.

**Nota:** l'éclairage s'allume à chaque commande de manœuvre transmise au système, que ce soit par fil ou par radio; l'intervention des cellules photoélectriques durant la phase de fermeture n'a aucun effet sur la temporisation de l'éclairage.

### 2) Semi-automatique

Sélectionnable en invalidant la refermeture automatique (étape 2 de la programmation, numéro clignotant). Le cycle de travail est géré par des commandes distinctes d'ouverture et de fermeture. Une fois que le système est arrivé en position d'ouverture complète, une commande de fermeture, par radio ou au moyen de la touche, s'impose pour compléter le cycle. L'intervention du fin de course d'ouverture provoque le blocage du vantail et la fin de la manœuvre d'ouverture. Une fois que la manœuvre d'ouverture s'est conclue, l'éclairage s'éteint dès écoulement du temps préétabli. La lampe témoin reste allumée tant que le portail n'est pas complètement fermé.

## PROCÉDÉ DE PROGRAMMATION (configurations du programmeur et du temps de travail)

- ⚠ Attention!** Avant de commencer, le portail doit être complètement fermé. Donc, appuyer sur la touche "SEL" pour le fermer.
- Contrôler si l'afficheur à Leds "D1" est éteint et si les Leds "L4", "L5", "L6", "L7" et "L8" sont toutes allumées.
  - Procéder à la programmation en consultant le "Schéma électrique de l'exemple d'installation" plié à la dernière page du présent livret d'instructions.

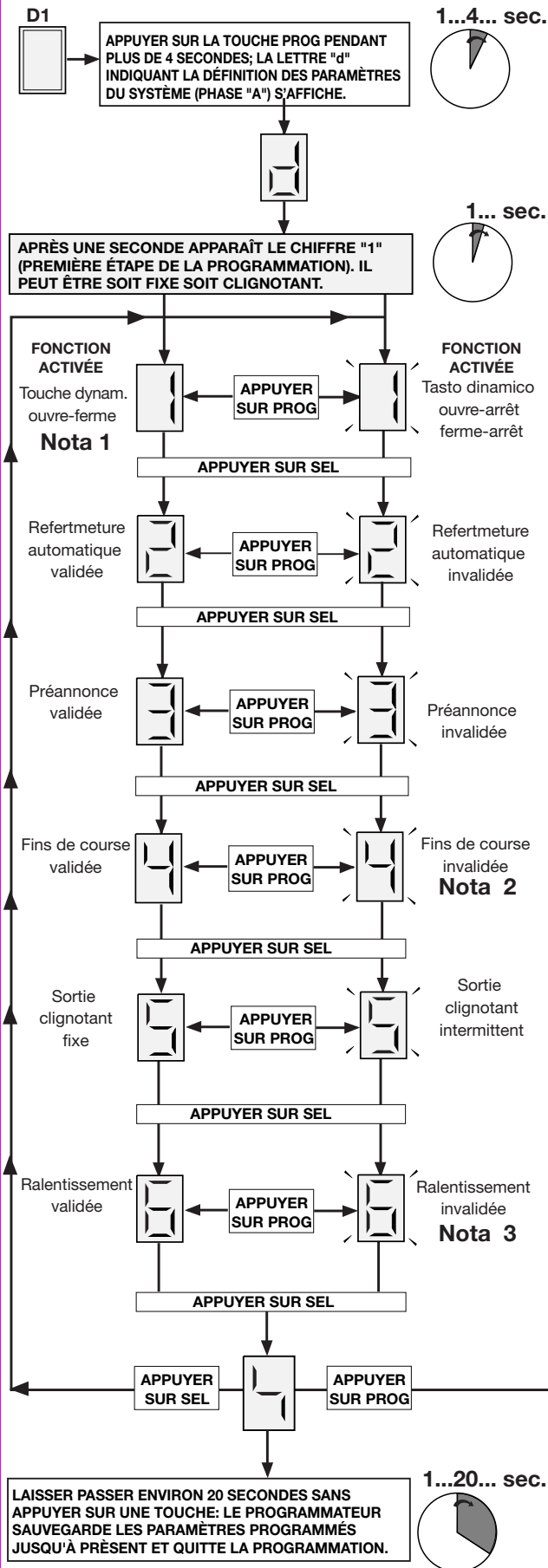

### Notes importantes concernant la configuration du programmeur

- Note 1** L'inversion du mouvement ne se produit qu'en phase de fermeture.
- Note 2** Les fins de course doivent toujours être validés (numéro éclairage fixe).
- Note 3** Le ralentissement doit être invalidé pour les portes sectionnales.
- Note 4** La sélection de , , s'impose même si le ralentissement a été invalidé. En effet, il est nécessaire d'établir si le capteur de courant doit agir comme fin de course dans les 1, 2 ou 4 dernières secondes de la phase de fermeture. Il est conseillé de sélectionner un temps minimum de 2 secondes , si le ralentissement a été invalidé, opter même pour surtout si la structure du portail est telle à provoquer au fil des années une diminution du temps de fermeture.

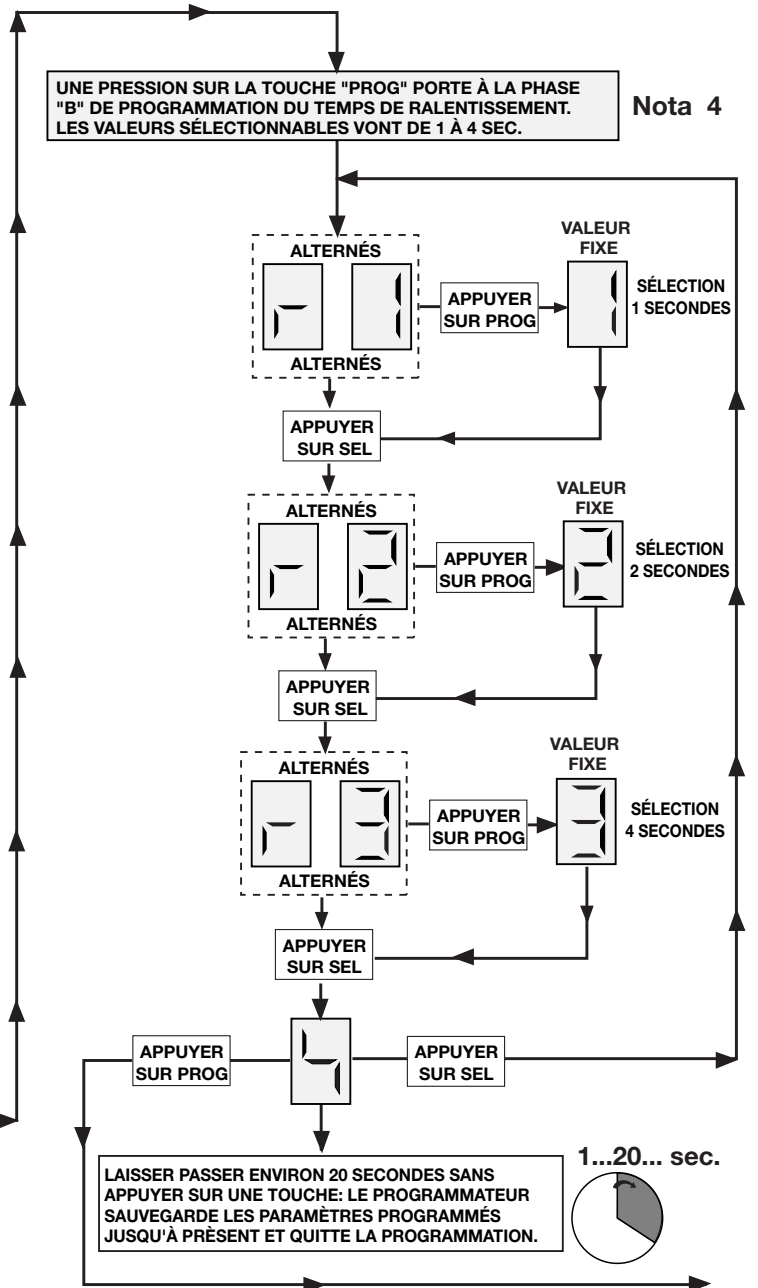

SUITE À PAGE 22

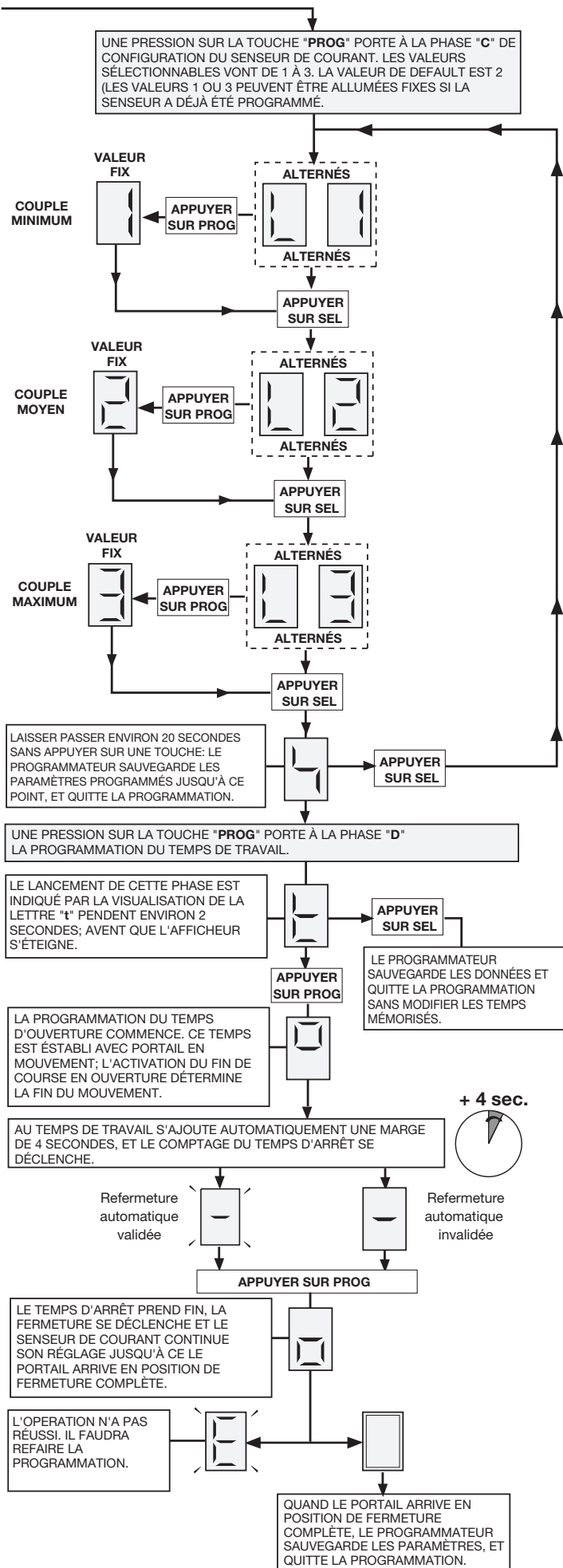

**Notes importantes concernant la programmation des temps de travail**

L'intervention des cellules photoélectriques d'inversion/blocage ou une pression sur la touche de blocage durant la programmation des temps provoque l'interruption du mouvement; le clignoteur reste en fonction pour signaler que le programmeur est activé. Sur l'afficheur apparaît alors l'indication clignotante. Dès que la situation d'alarme cesse ou en relâchant la touche de blocage (activée seulement tant qu'elle est appuyée), le mouvement reprend automatiquement; dans cette situation le calcul du temps de travail sera inexact. Par conséquent, il faudra recommencer la programmation.

- ⚠ **Attention !** Le fait d'appuyer sur la touche "SEL" en phase de programmation des temps (après avoir fait bouger le vantail) entraîne un déroulement incorrect du procédé de programmation.
- ⚠ **Attention!** Programmer les temps de travail de façon à obtenir toujours une ouverture complète du vantail. La fin de la programmation est signalée par l'allumage de l'éclairage de zone (dont le temps d'activation s'avère, à ce point, être programmé).

**Temps de l'éclairage de zone** = au temps d'ouverture + temps d'arrêt + temps de fermeture + 30 secondes. En sélectionnant le mode de fonctionnement semi-automatique avec un temps d'arrêt long (maxi. 5 min.), il est possible de prolonger le temps d'activation de l'éclairage de zone.

**Senseur de courant**

Le programmeur effectue le contrôle de l'absorption du moteur en relevant l'augmentation des contraintes au-delà des seuils consentis pour un fonctionnement normal. Pour garantir un fonctionnement correct même en conditions atmosphériques et mécaniques variables, le programmeur procède à un autoréglage chaque fois qu'il intercepte une commande d'ouverture en condition de fermeture complète. Ceci permet au système de relever d'éventuelles résistances plus hautes au mouvement, inexistantes au moment de la programmation, et de les compenser de façon telle que l'effort nécessaire à arrêter le portail n'en soit pas réduit, garantissant ainsi un fonctionnement optimal.

- ⚠ **Attention:** durant la phase d'autoréglage, le senseur de courant n'intervient pas; éviter par conséquent de forcer le portail les premières secondes de la manœuvre d'ouverture.

**FIN DE COURSE TEMPORISÉ**

La gestion des temps de travail permet de contrôler la position du portail. En cas de coupure de courant, le programmeur, à moins que l'un des fins de course ne s'avère être activé, perd la mémorisation de la position occupée par le portail; ce dernier est alors considéré comme étant "complètement fermé", de façon à permettre la manœuvre d'ouverture. La gestion des temps de travail garantit successivement une manœuvre de fermeture complète.

- ⚠ **Attention!** C'est pour cette raison qu'il est fondamental d'utiliser le fin de course mécanique en ouverture et de ne jamais invalider en phase de programmation les fins de course (étape 4 de la phase A).

- Plusieurs manœuvres d'inversion effectuées l'une après l'autre, entraînant donc l'arrêt du mouvement et un démarrage lent, pourraient avoir comme conséquence une altération du contrôle des temps et un manque de ralentissement avant l'arrivée au fin de course. Si ce case se présente en phase de fermeture, en obtiendra une inversion de mouvement mais, après l'ouverture complète, les temps de travail se rétabliront automatiquement.

## COMMANDE PAR RADIO

Il est possible d'actionner à distance le moteur par le biais de la télécommande. Une seule fonction est disponible (commande séquentielle "ouvre-bloque-ferme-bloque"); celle-ci peut être activée indifféremment par n'importe quel canal à disposition. Pour cette raison, pour chaque émetteur validé pour la commande, mémoriser un seul des canaux à disposition.

### TÉLÉCOMMANDE RADIO SÉRIE S449

#### Module de mémoire

Extractible et doté de mémoire non volatile du type EEPROM, il contient les codes des émetteurs et permet la mémorisation de **300** codes (300 touches de canal). Dans ce module, les codes restent mémorisés même en cas de coupure de courant.

**⚠ Attention!** Avant de procéder à la première mémorisation, se rappeler d'effacer entièrement la mémoire. S'il faut remplacer la carte électronique à cause d'un défaut de fonctionnement, il est possible d'extraire le module et de l'insérer dans une nouvelle carte. Son insertion doit obligatoirement se faire dans le sens indiqué en **fig.8 dét.A**.

#### Signalisations LED "L2" (fig.8)

clignotement rapide: effacement d'un code  
clignotement lent: mémorisation d'un code  
toujours allumé: mémoire saturée.

### GESTION DES CODES DES ÉMETTEURS

- A) Mémorisation d'un canal (au moyen du TX associé)
- B) Effacement d'un canal (au moyen du TX associé)
- C) Effacement total de la mémoire codes
- D) Mémorisation par radio d'autres canaux (sans devoir ouvrir le boîtier contenant la centrale).

#### A) Mémorisation d'un canal (fig.8)

1. Appuyer sur le bouton "P3" MEMO et le garder enfoncé; le LED "L2" se met à clignoter lentement.
2. Activer simultanément l'émetteur sur le canal à mémoriser.
3. Garder le bouton "P3" MEMO enfoncé jusqu'au moment où le LED "L2" se remet à clignoter.
4. Relâcher le bouton MEMO; le LED continue à clignoter.
5. Activer une deuxième fois l'émetteur (même émetteur, même canal; si le canal est différent ou s'il s'agit d'un autre émetteur, la mémorisation échoue).
6. Conclusion de la mémorisation; le LED "L2" reste allumé pendant 2 secondes, signalant ainsi la réussite de la mémorisation.

**Nota:** Il n'est pas possible de mémoriser un code déjà mis en mémoire. Si ce cas se présente, le clignotement du LED s'interrompt durant l'activation de la télécommande radio (2ème point). Ce n'est qu'après relâchement du bouton "P3" MEMO qu'il sera possible de reprendre la mémorisation. Si dans les 15 secondes qui suivent la première activation de la télécommande radio, on ne l'active pas une deuxième fois, on quitte automatiquement le procédé de mémorisation sans que le nouveau code usager ait été mémorisé.

#### B) Effacement d'un canal (fig.8)

1. Appuyer sur le bouton "P4" DEL et le garder enfoncé; le LED "L2" se met à clignoter rapidement.
2. Activer l'émetteur sur le canal à effacer.
3. Le LED reste allumé pendant 2 sec., signalant ainsi que l'effacement a eu lieu.

**Nota:** si l'usager que l'on désire effacer n'est pas mémorisé, le LED s'arrête de clignoter; il sera possible de reprendre l'effacement seulement après relâchement du bouton "P4". En relâchant le bouton avant l'activation de la télécommande radio, on quitte immédiatement le procédé, qu'il soit de mémorisation ou d'effacement.

#### C) Effacement total de la mémoire usagers (fig.8)

1. Appuyer simultanément sur les deux boutons ("P3+P4") et les garder enfoncés pour plus de 4 secondes.
2. Le LED "L2" reste allumé pendant toute la durée de l'effacement (environ 8 sec.).
3. L'extinction du LED "L2" signale la conclusion de l'effacement.

**Note:** lorsque la mémoire du récepteur est presque saturée, la recherche de l'usager peut durer au maximum 1 seconde à compter de la réception de la commande radio. Si le led "L2" reste toujours allumé, la mémoire est saturée. Pour pouvoir mémoriser un nouveau TX, l'annulation d'un code de la mémoire s'impose.

### D) Mémorisation par radio d'autres canaux

- La mémorisation peut être activée également par radio (sans devoir ouvrir le boîtier contenant la centrale), si le cavalier "J1" (fig.8) a été inséré.

1. Vérifier si le cavalier "J1" a été inséré (fig.8).
2. Utiliser une télécommande dont au moins une des touches de canal A-B-C-D a déjà été mémorisée dans le récepteur et activer la touche à l'intérieur de la télécommande comme indiqué en figure.



**Nota:** tous les récepteurs qui se trouvent dans le rayon d'action de la télécommande et qui ont au moins un canal de l'émetteur de mémorisé, enclencheront simultanément l'avertisseur sonore "B1" (fig.8).

3. Pour sélectionner le récepteur dans lequel il faut mémoriser le nouveau code, activer une des touches de canal de ce même émetteur. Les récepteurs qui ne contiennent pas le code de cette touche se désactiveront; ce qui est signalé par un bip de 5 secondes. Par contre, le récepteur contenant le code émettra un bip différent qui dure 1 seconde, signalant l'accès effectif au procédé de mémorisation "par radio".
4. Appuyer sur la touche de canal choisie précédemment sur l'émetteur à mémoriser. Le récepteur signalera que la mémorisation a eu lieu en émettant 2 bips d'une demi-seconde. Après quoi, le récepteur sera prêt à mémoriser un autre code.
5. Pour quitter le procédé de mémorisation, laisser passer "3" secondes sans mémoriser de codes. L'avertisseur sonore émettra un bip de 5 secondes et sortira du procédé.

- Lorsque la mémoire arrive à saturation, l'avertisseur sonore émettra 10 bips très courts et on sort automatiquement du procédé de mémorisation "par radio"; le LED "L2" reste allumé. Cette signalisation s'obtient également à chaque tentative d'accéder au procédé de mémorisation "par radio" avec mémoire saturée.

### BRANCHEMENT DE L'ANTENNE POUR MODULE RF 433,92 MHz

Le récepteur est équipé d'une propre antenne qui consiste en un morceau de fil rigide d'une longueur de **170mm**.

En alternative, il est possible de brancher l'antenne accordée **ANS400** au moyen d'un câble coaxial **RG58** (impédance 50Ω) d'une longueur max. de **15m**.

8

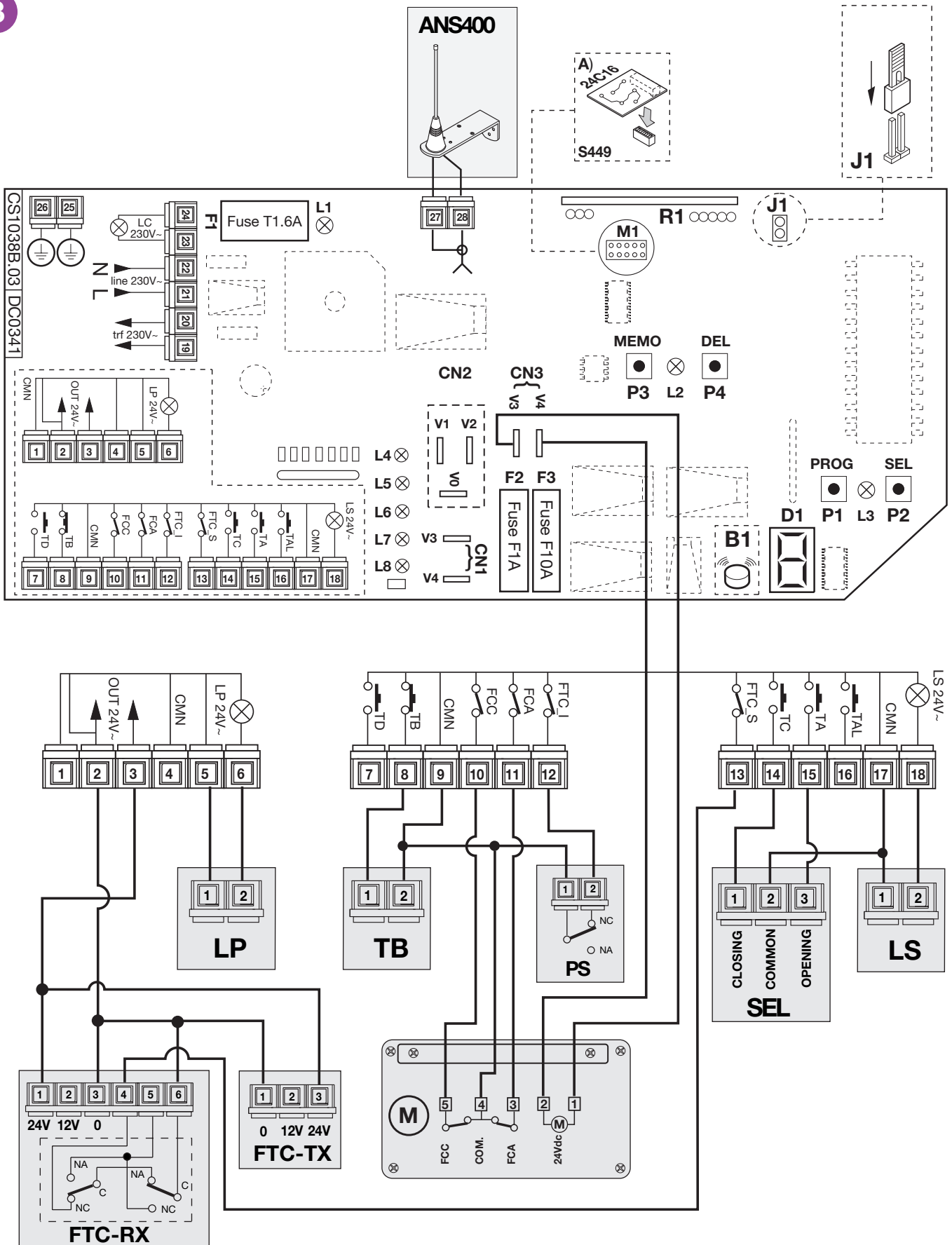

La legenda di riferimento si trova a pagina 5 di questo libretto  
 The legend for this drawing is on page 12 of this manual  
 La nomenclature de référence se trouve à la page 19 de ce livret.  
 Die Bezugslegende befindet sich auf Seite 26 dieser Anleitung  
 Las notas explicativas de referencia se encuentran en la pág. 33 de este manual



Dichiarazione di Conformità CE  
(Direttiva Macchine 89/392/CEE, All. II)

Dichiarazione del costruttore per apparecchiature destinate ad essere inserite in macchine e non funzionanti in modo indipendente

Il Costruttore : CARDIN ELETTRONICA S.p.A.

Indirizzo : Via Raffaello, 36  
31020, San Vendemiano ( TV )  
Italia  
Tel. +39/0438401818 Fax. +39/0438401831

DICHIARA CHE IL SEGUENTE APPARATO

Nome dell'apparato : **Motoriduttore GL1124**  
Tipo di apparato : **Automazione a 24V per porte sezionali e basculanti**  
Modello : **GL1124, GL112400, GL112401, GL112402, GL112409**  
Marchio :

È ideato per essere incorporato in una macchina o per essere assemblato con altri macchinari per costituire una macchina considerata dalla Direttiva 89/392/CEE e successivi emendamenti.

È conforme alle disposizioni delle seguenti direttive comunitarie:

- Direttiva 89/336/CEE (EMC)
- Direttiva 73/23/CEE (BT)

e sono state applicate le seguenti norme e / o specifiche tecniche:

- EN 50081-1 : 1992
- EN 50082-1 : 1992
- EN 55022 : 1994
- EN 55014 : 1993
- ETS 300683 : 1997
- EN 60335-1 : 1994 (e aggiornamenti successivi)

Il costruttore è in possesso dei seguenti Certificati di Conformità CE rilasciati dal "Competent Body" PRIMA RICERCA & SVILUPPO e del rapporto di prova rilasciato da Nemko Afflab:

- test report **EMC 2554/98** (08.01.1999)
- test report **EMC.TR.99.146** (21/12/99) - certificato di conformità CE n. **99.123**
- test report **SAF.TR.99.234** (20/09/99) - certificato di conformità CE n. **99.226**

INOLTRE DICHIARA CHE NON È CONSENTITO METTERE IN SERVIZIO L' APPARECCHIATURA FINO A CHE LA MACCHINA NELLA QUALE SARÀ INCORPORATA E DELLA QUALE DIVENTERÀ COMPONENTE SIA STATA IDENTIFICATA E NE SIA STATA DICHIARATA LA CONFORMITÀ ALLE DISPOSIZIONI DELLA DIRETTIVA 89/392/CEE E SUCCESSIVI EMENDAMENTI.

San Vendemiano, 04.07.02

Ing. M. Terruso

CARDIN ELETTRONICA SPA  
Via Raffaello, 36 - 31020 SAN VENDEMIANO(TV)  
c. l. - p. IVA 00661370268  
Tel. 0438.401818 - Fax 0438.401831  
(Res. Certif. & Omologazioni)

Dichiarazione di conformità CE

La dichiarazione di conformità CE dei prodotti Cardin è disponibile in lingua originale nel sito [www.cardin.it](http://www.cardin.it) nella sezione "norme e certificazione".

L'accesso alle sezioni speciali del sito è riservato agli utilizzatori dei prodotti Cardin, i quali possono richiedere la chiave d'accesso direttamente presso i nostri punti di vendita.

CE Conformity declaration

The CE conformity declaration for Cardin products is available in original language from the site [www.cardin.it](http://www.cardin.it) under the section "Standards and Certification".

Access to the special areas of the site is reserved for installers and/or users of Cardin products. The password can be obtained directly from our sales outlets.

Déclaration de conformité CE

Les déclarations de conformité CE des produits Cardin sont disponibles dans la langue originale sur le site [www.cardin.it](http://www.cardin.it) dans la section "normes et certificats".

L'accès aux sections particulières du site est réservé aux utilisateurs des produits Cardin; ceux-ci peuvent demander la clé d'accès directement auprès de nos points de vente.

CE-Konformitätserklärung

Die CE-Konformitätserklärungen für die Cardin-Produkte stehen in der Originalsprache auf der Homepage [www.cardin.it](http://www.cardin.it) im Bereich "Normen und Zertifizierung" zur Verfügung.

Der Zugriff zu den Spezialbereichen der Homepage ist den Verwendern der Cardin-Produkte reserviert, die das Passwort dafür direkt bei unseren Verkaufsstellen erfragen können.

Declaración de Conformidad CE

Las declaraciones de conformidad CE de los productos Cardin se encuentran disponibles en el idioma original en el sitio [www.cardin.it](http://www.cardin.it) en la sección "normas y certificaciones". El acceso a las secciones especiales del sitio queda reservada a los usuarios de los productos Cardin, los cuales podrán pedir la llave de acceso directamente en nuestros puntos de venta.

Guida all'installazione

La guida all'installazione è stata redatta dalla Cardin Elettronica allo scopo di facilitare i compiti dell'installatore nell'applicazione delle prescrizioni della Direttiva Macchine Europee in riferimento alle nuove norme armonizzate europea. La guida e i moduli da compilare, che facilitano l'adempimento dei compiti dell'installatore, sono disponibili in lingua originale nel sito [www.cardin.it](http://www.cardin.it) nella sezione "norme e certificazione".

Installation guide

The installation guide has been drawn up by Cardin Elettronica with the aim helping the installer to apply the prescriptions of the machine directive in reference to the European harmonised standards. The guide and the documents to be filled out are available from the [www.cardin.it](http://www.cardin.it) site under the section "Standards and Certification".

Guide à l'installation

Le guide à l'installation a été rédigé par Cardin Elettronica dans l'objectif de faciliter à l'installateur l'application des dispositions des directives machine concernant les nouvelles normes harmonisées européennes. Le guide et les formulaires à remplir, qui facilitent à l'installateur la mise en conformité, sont disponibles dans la langue originale sur le site [www.cardin.it](http://www.cardin.it) dans la section «normes et certificats».

Installationsanleitung

Die Installationsanleitung wurde von der Cardin Elettronica zu dem Zweck abgefasst, die Aufgaben des Installateurs bei der Anwendung der Anordnungen der auf den neuen harmonisierten europäischen Normen basierenden Maschinenrichtlinien zu erleichtern. Die Anleitung und die auszufüllenden Formblätter, die die Aufgabenerfüllung des Installateurs erleichtern, stehen in der Originalsprache auf der Homepage [www.cardin.it](http://www.cardin.it) im Bereich "Normen und Zertifizierung" zur Verfügung.

Guía de instalación

La guía de instalación ha sido redactada por Cardin Elettronica con la finalidad de facilitar los deberes del instalador a la hora de aplicar las prescripciones de las directivas máquina en relación a las nuevas normas armonizadas europeas. La guía y los módulos para rellenar, que facilitan el cumplimiento de las obligaciones del instalador, están a disposición en su idioma original en el sitio [www.cardin.it](http://www.cardin.it) en la sección "normas y certificaciones".

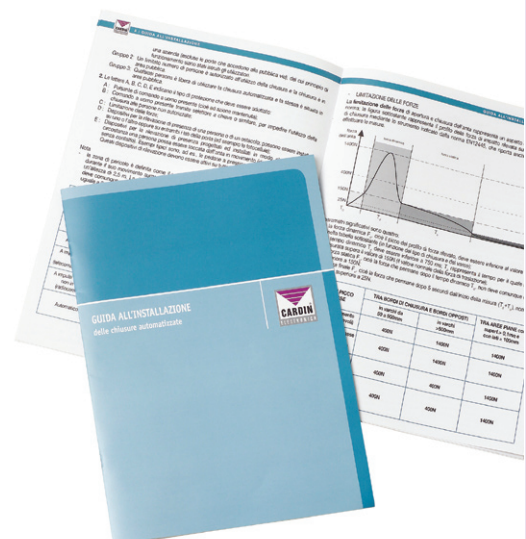

## CARATTERISTICHE TECNICHE

- Alimentazione	V	230
- Frequenza	Hz	50
- Corrente nominale	A	1,28
- Potenza assorbita	W	220
- Intermittenza di lavoro	%	40
- Velocità di trascinamento	m/min	5,4
- Grado di protezione	IP	40
- Corsa max	mm	3000

### Dati motore:

- Alimentazione motore	Vdc	24
- Potenza massima resa	W	38
- Corrente assorbita nominale	A	3,5
- Forza tiro	N	600

### Ricevente incorporata:

- Frequenza di ricezione	MHz	433.92
- Numero di canali	N°	4
- Numero di funzioni gestibili	N°	1
- Numero di codici memorizzabili (S449)	N°	300

## DIMENSIONI D'INGOMBRO - EXTERNAL DIMENSIONS DIMENSIONS D'ENCOMBREMENT - AUSSENABMESSUNGEN DIMENSIONS MAXIMAS

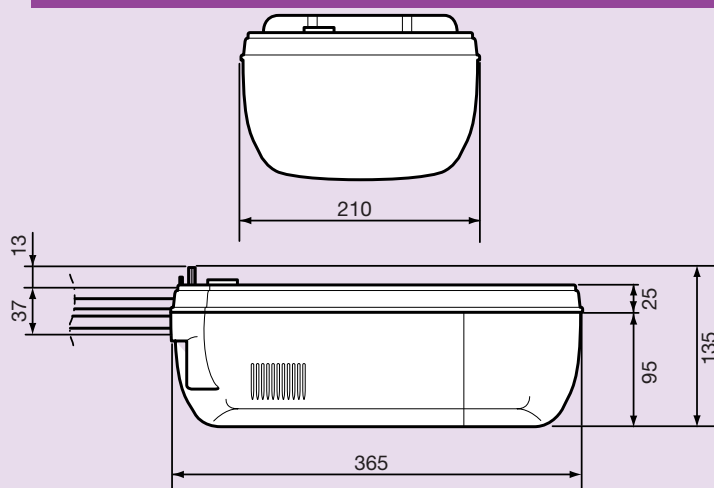

## TECHNICAL SPECIFICATIONS

- Power supply	V	230
- Frequency	Hz	50
- Current input	A	1,28
- Power input	W	220
- Duty cycle	%	40
- Drag speed	m/min	5,4
- Protection grade	IP	40
- Maximum travel	mm	3000

### Motor data:

- Motor power supply	Vdc	24
- Maximum power yield	W	38
- Nominal current input	A	3,5
- Drag force	N	600

### Incorporated receiver card:

- Reception frequency	MHz	433.92
- Number of channels	N°	4
- Number of functions	N°	1
- Number of memorisable codes (S449)	N°	300

## CARACTÉRISTIQUES TECHNIQUES

- Alimentation	V	230
- Fréquence	Hz	50
- Courant nominal	A	1,28
- Puissance absorbée	W	220
- Intermittence de travail	%	40
- Vitesse d'entraînement	m/min	5,4
- Indice de protection	IP	40
- Course maxi.	mm	3000

### Caractéristiques du moteur

- Alimentation du moteur	Vdc	24
- Puissance maximum rendue	W	38
- Courant nominal absorbé	A	3,5
- Force de traction	N	600

### Récepteur incorporé

- Fréquence de réception	MHz	433.92
- Nombre de canaux	Nbre	4
- Nombre de fonctions disponibles	Nbre	1
- Nombre de codes mémorisables (S449)	Nbre	300

## TECHNISCHE DATEN

- Stromversorgung	V	230
- Frequenz	Hz	50
- Nennstrom	A	1,28
- Aufnahmeleistung	W	220
- Betriebsintermittenz	%	40
- Versetzungsgeschwindigkeit	m/min	5,4
- Schutzgrad	IP	40
- Max. Hub	mm	3000

### Motordaten

- Motorstromversorgung	VGs	24
- Abgegebene Höchstleistung	W	38
- Nennstromaufnahme	A	3,5
- Zugkraft	N	600

### Eingebauter Empfänger:

- Empfangsfrequenz	MHz	433.92
- Anzahl Kanäle	Nr.	4
- Anzahl Funktionen	Nr.	1
- Anzahl speicherbare Codenummern (S449)	Nr.	300

## DATOS TÉCNICOS

- Alimentación	V	230
- Frecuencia	Hz	50
- Corriente nominal	A	1,28
- Potencia absorbida	W	220
- Intermittencia de funcionamiento	%	40
- Velocidad de arrastre	m/min	5,4
- Grado de protección	IP	40
- Carrera máx.	mm	3000

### Datos motor:

- Alimentación motor	Vdc	24
- Potencia máxima cedida	W	38
- Corriente absorbida nominal	A	3,5
- Fuerza de tracción	N	600

### Receptor incorporado:

- Frecuencia de recepción	MHz	433.92
- Número de canales	N°	4
- Número de funciones gobernables	N°	1
- Número de códigos almacenables (S449)	N°	300



**CARDIN ELETRONICA spa**  
Via Raffaello, 36 - 31020 San Vendemiano (TV) Italy  
Tel: +39/0438.404011-401818  
Fax: +39/0438.401831  
email (Italian): Sales.office.it@cardin.it  
email (Europe): Sales.office@cardin.it  
Http: www.cardin.it